

ARTI 9 J-7 SC NV

Rijwegdeksel D400

PTV880-1 kaderdikte 7mm BENOR	intens verkeer 	vierkant kader ronde deksel 	zonder gaten 	dichting 	OPTIE 	VARIANTE 	VARIANTE
---	-----------------------	------------------------------------	---------------------	--------------	------------------	---------------------	---------------------

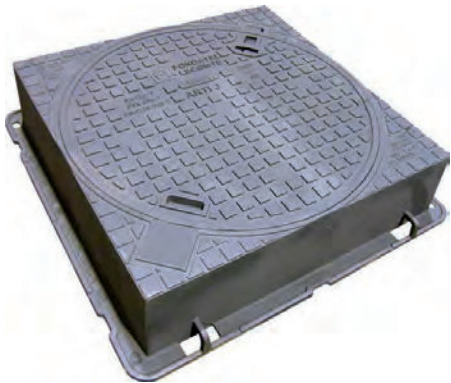

BESCHRIJVING

Rijwegdeksel zonder scharnier en zonder ventilatie gaten D400 BENOR PTV880-1, intens verkeer.

VOORDELEN VAN HET PRODUCT

Stilte en stabiliteit

- Zichtbaar vierkant kader hoogte 200mm met vrije opening 700mm
- EPDM dichting in zwaluwstaartvorm geplaatst in deksel in een machinaal bewerkte opening, eveneens in zwaluwstaartvorm, en dit over de ganse diameter van het deksel. Dit zorgt voor een perfecte stabiliteit.
- Anti-slip motief in wafelmotief voor een geoptimaliseerde geluidsbeperking
- Deksel voorzien van een vergrendelingsinrichting hoogte 37mm, voor een eenvoudige plaatsing van deksel in kader, bijkomend garandeert dit dat het deksel in het kader blijft bij passage verkeer.

Plaatsingsinstructies

- 4 haken aan de buitenzijde kader om deze mechanisch gemakkelijk te kunnen behandelen.
- Versterkt kader.
- Zitvlak kader voorzien van enkele openingen waardoor een groot draagvlak bekomen wordt voor een eenvoudige en performante plaatsing en verankering.
- 4 gaten, op de basis van de kader, aangebracht voor een eventueel verankering.
- Waterdicht kamer voor plaatsing van haak of houweel voor eenvoudige opening.
- Versterkingen met minieme hoogte ten opzichte van het kader voor alle types afwerkingen (randafwerkingen)

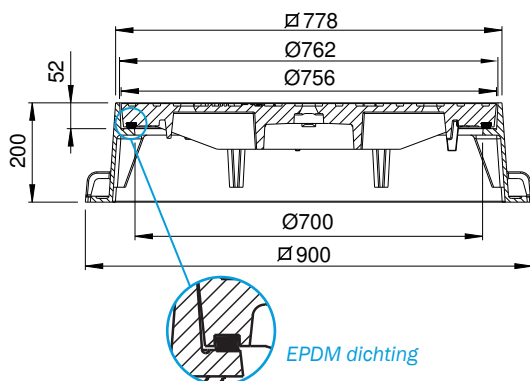
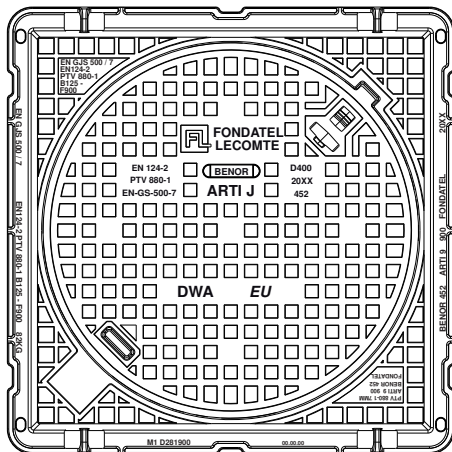

MATERIAAL

Nodulair gietijzer GJS 500-7 volgens EN1563.

PLAATS VAN INBOUW

Groep 4, Klasse D400 →zie EN124-1.
Rijgedeelte van wegen (inbegrepen voetgangersstraten), verharde zijbermen en de parkeerzones voor alle types van verkeersvoertuigen.

REFERENTIE	ARTIKEL N°	SNELCODE COPRO	KG	VERPAKKING
Arti 9 J-7 sc nv D400			161	7
Arti 9 J-7 sc nv D400 RWA-EP			161	7
Arti 9 J-7 sc nv D400 DWA-EU			161	7

Afmetingen in mm - Gewicht, afmetingen, foto's en tekeningen niet contractueel - Niet gecontroleerde verspreiding.

Verantwoordelijke uitgever: FONDATEL-LECOMTE nv • Tel 0032.(0)64 23 63 23 • e-mail: seneffe@fondatel.com

Verkoop - Logistiek: Rue Georges Stephenson 25 | Zoning industrieel Seneffe C | B-7180 Seneffe • Productie - Maatschappelijke zetel: Parc Industriel | Rue Reppe 3 | B-5300 Seilles-Andenne

ARTI 9 J-7 SC NV

Rijwegdeksel D400

PTV880-1 kaderdikte 7mm BENOR	intens verkeer 	vierkant kader ronde deksel 	zonder gaten 	dichting 	OPTIE LOGO 	VARIANTE 	VARIANTE
---	-----------------------	------------------------------------	---------------------	--------------	--------------------------	---------------------	---------------------



<https://fondatel.com/index.php/milieubeleid-2/?lang=nl>
<https://qr.co2logic.com/52518ea7746fcbcc911c6b2a8873e80>



De technische gecertificeerde fiches kunnen gedownload worden via de website van COPRO. <https://extranet.copro.eu/nl>

VARIANTE VERGRENDING



MILIEU

0 kg CO₂/product par compensation (*)

(*) Fondatel heeft, als gevolg en op basis van haar intern CO₂ uitstootbalans, een actieplan opgemaakt met als doel de CO₂ uitstoot tegen 2025 te verminderen met 20%, en dit volgens de Europese richtlijnen.

Fondatel heeft zich geëngageerd om te investeren in gecertificeerde klimaatprojecten, om de CO₂ uitstoot die momenteel nog niet vermeden kunnen worden te compenseren, die ervoor zorgen om de globale CO₂ uitstoot te verminderen en bijkomend gealigneerde winsten te bekomen zoals omschreven in de Algemene Doeleinden van Duurzame Ontwikkeling van de Verenigde Naties.

De compensatie bedraagt 334,88 kg CO₂/product

CERTIFICATIE DOOR DERDE PARTIJ

BENOR PTV880-1 (kaderdikte 7mm) door COPRO

OPTIE

Markering/Logo op aanvraag

VARIANTES

- Vergrendeling van deksel in kader op 4 punten
- Met gaten, geventileerd deksel
- Beschikbaar in BENOR PTV880-1 (10mm kaderdikte)