

ARTI 9 J-10 NV

Rijwegdeksel E600 of F900

PTV880-1 kaderdikte 10mm BENOR	intens verkeer 	vierkant kader ronde deksel 	scharnierend 	zonder gaten 	Afgewerkte contactoppervlakken 	dichting 	veiligheid 	OPTIE 	VARIANTE 	VARIANTE
--	--------------------	------------------------------------	------------------	------------------	---------------------------------------	--------------	----------------	------------------	---------------------	---------------------

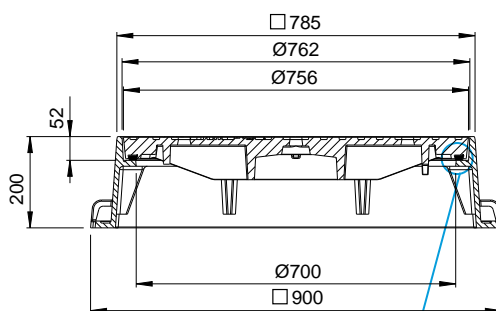
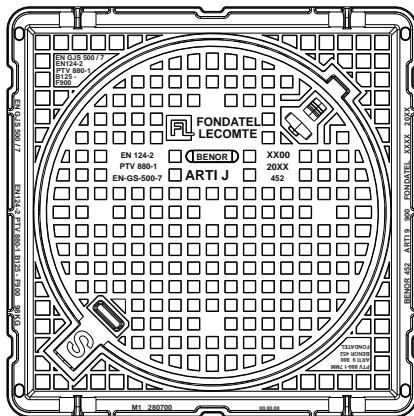

EPDM dichting



BESCHRIJVING

Scharnierend rijwegdeksel zonder ventilatie gaten, E600 of F900 BENOR PTV880-1, intense verkeer

VOORDELEN VAN HET PRODUCT

Efficiënt scharniersysteem

- Bij openen van het deksel, automatische evacuatie van vuil onder scharnierpunt deksel via voorziene opening.
- Opening van het deksel > 110° voor een gemakkelijk toegang.
- Deksel wordt geblokkeerd op 90° (veiligheid) voor veiligheid gebruikers. Om het deksel terug te sluiten dient deksel opgelicht te worden vooraleer sluiting mogelijk wordt.
- Uitlichten deksel op 90°.

Stilte en stabiliteit

- Zichtbaar vierkant kader hoogte 200mm met vrije opening 700mm.
- Kader met wanddikte 10mm waardoor een betere stabiliteit en langere levensduur bereikt wordt.
- Afgewerkte contactoppervlakken
- EPDM dichting in zwaluwstaartvorm geplaatst in deksel in een machinaal bewerkte opening, eveneens in zwaluwstaartvorm, en dit over de ganse diameter van het deksel. Dit zorgt voor een perfecte stabiliteit.
- Anti-slip motief in wafelmotief voor een geoptimaliseerde geluidsbeperking

Plaatsingsinstructies

- 3 haken aan de buitenzijde kader om deze mechanisch gemakkelijk te kunnen behandelen.
- Versterkt kader.
- Zitvlak kader voorzien van enkele openingen waardoor een groot draagvlak bekomen wordt voor een eenvoudige en performante plaatsing en verankering.
- 4 gaten, op de basis van de kader, aangebracht voor een eventueel verankering.
- Opening in deksel om deze vast te hechten aan openingsgereedschap voor opening.
- Waterdicht kamer voor plaatsing van haak of houweel voor eenvoudige opening.
- Versterkingen met minieme hoogte ten opzichte van het kader voor alle types afwerkingen (randafwerkingen)

REFERENTIE	ARTIKEL N°	SNELCODE COPRO	KG	VERPAKKING
Arti 9 J-10 nv F900	209905	0452/0403	221	7
Arti 9 J-10 nv F900 RWA-EP	209900	0452/0403	221	7
Arti 9 J-10 nv F900 DWA-EU	209901	0452/0403	221	7
Arti 9 J-10 nv E600	209605		201	7
Arti 9 J-10 nv E600 RWA-EP	209600		201	7
Arti 9 J-10 nv E600 DWA-EU	209601		201	7

Afmetingen in mm - Gewicht, afmetingen, foto's en tekeningen niet contractueel - Niet gecontroleerde verspreiding.

ARTI 9 J-10 NV

Rijwegdeksel E600 of F900

PTV880-1
kaderdikte
10mm

BENOR

intens verkeer



vierkant kader
ronde deksel



scharnierend



zonder
gaten



Afgewerkte
contactoppervlakken



dichting



veiligheid



OPTIE



VARIANTE



VARIANTE



<https://fondatel.com/index.php/milieubeleid-2/?lang=nl>
<https://qr.co2logic.com/52518ea7746fcbcc911c6b2a8873e80>

MATERIAAL

Nodulair gietijzer GJS 500-7 volgens EN1563.

PLAATS VAN INBOUW

Groep 6, klasse F900 → zie EN124-1
Zones voor uitzonderlijk zwaar verkeer, b.v. luchthavens.

Groep 5, klasse E600 → zie EN124-1

Zones die met intensieve en zware belasting bereiden worden, b.v. havengebieden, luchthavens.



BENOR



De technische gecertificeerde fiches kunnen gedownload worden via de website van COPRO. <https://extranet.copro.eu/nl>

MILIEU

0 kg CO₂ uitstoot/product via compensatie (*)

(*) Fondatel heeft, als gevolg en op basis van haar intern CO₂ uitstootbalans, een actieplan opgemaakt met als doel de CO₂ uitstoot tegen 2025 te verminderen met 20%, en dit volgens de Europese richtlijnen.

Fondatel heeft zich geëngageerd om te investeren in gecertificeerde klimaatprojecten, om de CO₂ uitstoot die momenteel nog niet vermeden kunnen worden te compenseren, die ervoor zorgen om de globale CO₂ uitstoot te verminderen en bijkomend gealigneerde winsten te bekomen zoals omschreven in de Algemene Doeleinden van Duurzame Ontwikkeling van de Verenigde Naties.

De compensatie bedraagt

Arti 9 J-10 nv F900	459,68 kg CO ₂ /product
Arti 9 J-10 nv E600	418,08 kg CO ₂ /product

CERTIFICATIE DOOR DERDE PARTIJ

BENOR PTV880-1 (kaderdikte 10mm) door COPRO

OPTIE

Ergonomische sleutel
artikel n° 200 200



VARIANTE VERGRENDING



OPTIES

- Markering/Logo op aanvraag
- Ergonomische sleutel

VARIANTES

- Vergrendeling
- 1BAR waterdicht
- Verkrijgbaar in D400, kaderdikte 10mm
- Verkrijgbaar in D400, kaderdikte 7mm