

B10C INCURVÉ

Bouche d'égout avec grille incurvée D400

PTV 802

articulé

OPTION
antivol

BENOR



DESCRIPTION

Bouche d'égout D400 pour la voirie, l'industrie et le bâtiment

AVANTAGE DU PRODUIT

Articulation efficace

- Grille articulée dans le sens de la largeur.

Silence et stabilité

- Cadre profond avec large semelle sur 3 côtés.
- Joint EPDM sous la grille assurant une stabilité irréprochable.

Mise en œuvre et utilisation

- Cadre de 240 mm de hauteur avec une large semelle pour un scellement profond et efficace.
- Ouverture par pic, pioche ou crochet.

MATIERE

Fonte nodulaire GJS 500-7 selon EN1563

LIEU D'INSTALLATION

Groupe 3, → voir NBN EN124-1

Zone des caniveaux ou bordures longeant les voies de circulation et les trottoirs, qui mesurée à partir de la bordure, s'étend à maximum 0,5 m côté voie de circulation.

SPECIFICATION PARTICULIERE CONCERNANT LA MISE EN ŒUVRE DES GRILLES CONCAVES: «La norme NBN EN124-1 ne s'applique pas aux grilles concaves pour la classe D400 installées dans les voies de circulation des routes ou les accotements stabilisés et grilles concaves pour les classes F900 et E600»

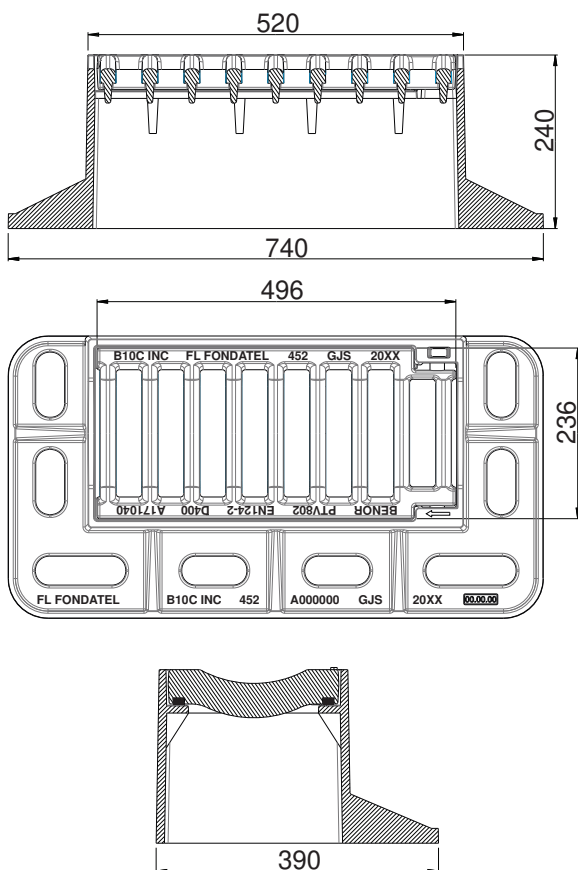

RÉFÉRENCE	N° D'ARTICLE	CODE RAPIDE COPRO	KG	ABSORPTION	COLISAGE
B10c incurvé	151040	0452/0272	56,1		

B10C INCURVÉ

Bouche d'égout avec grille incurvée D400

PTV 802



articulé



OPTION
antivol



<https://fondatel.com/index.php/politique-environnementale/>
<https://qr.co2logic.com/52518ea7746fcbcc911c6b2a8873e80>

ENVIRONNEMENT

0 kg CO₂/ensemble par compensation (*)

(*) Sur base de son bilan carbone, Fondatel a mis en place un plan d'actions visant à diminuer de 20% ses émissions CO₂ d'ici 2025 suivant les directives européennes.

Pour contrebalancer les émissions qui ne peuvent pas encore être évitées, Fondatel s'est engagée à soutenir des projets climatiques certifiés, permettant de réduire les émissions carbone globales et présentant des co-bénéfices alignés sur les Objectifs de Développement Durable des Nations Unies.

La compensation est de 116,688 kg CO₂/ensemble

CERTIFICATION PAR TIERCE PARTIE

- Conforme PTV 802, classe D400
- BENOR par COPRO

OPTION

- Système anti-vol.

VARIANTE

- Disponible avec grille plate: B10C plat



La validité de la fiche technique peut être vérifiée via le code rapide du dispositif sur le site de COPRO. <https://extranet.copro.eu/fr>

VARIANTE

