

ATLASS 700C

Rijwegdeksel D400

PTV880-1
kaderdikte
7mm

BENOR

intens
verkeer



vierkant kader
ronde deksel



scharnierend



EPDM
dichting



veiligheid



geventileerd



OPTIE



VARIANTE

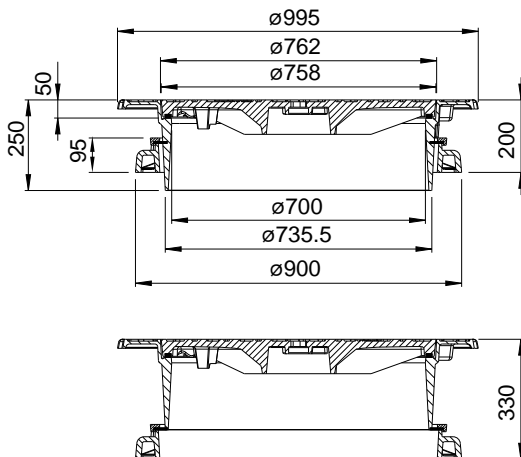
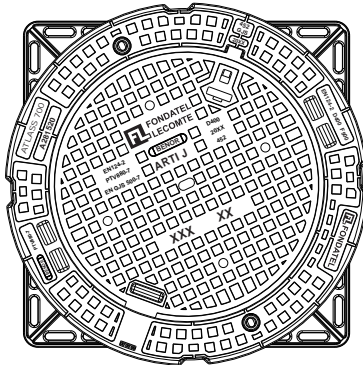

BESCHRIJVING

Wegenisdeksel zelfnivellerend, scharnierend D400.
Gebrevetteerd systeem.

VOORDELEN VAN HET PRODUCT

Articulation performante

- Kamer van scharniersysteem is zelfreinigend door de voorziene opening
- Opening van het deksel $> 110^\circ$ om een eenvoudige toegang mogelijk te maken en de veiligheid van gebruiker te optimaliseren
- Uitlichten van deksel in positie 90° .

Stilte en stabiliteit

- Deksel met dichting in EPDM in zwaluwstaart verankerd in zitting deksel om een uitstekende stabiliteit te waarborgen.
- Versterkte kader, vooral in de vierkante uitvoering met een verhoogd zitvlak voor een efficiënte verankering
- Anti-slip motief in wafelmotief voor een geoptimaliseerde geluidsbeperking

Plaatsingsinstructies

- 2 hijsopeningen op onderkader + 4 openingen voor eventuele verschroefing op onderliggende constructie op een diameter van 840mm
- Het geheel onder- en bovenkader heeft een vrije opening van 700mm en een variabele hoogte van 200mm tot 330mm.
- Het systeem met een speciale dichting tussen onderkader en bovenkader is zeer stabiel en vervormt zich niet op het moment van hoogteregeling
- Door de 2 openingen in bovenkader, waarbij installatie kan geklikt worden, wordt de hoogteregeling vereenvoudigd.
- Het produkt laat toe om bovenkader onder een hoek van 12° te laten glijden in onderkader, zijnde een hellingsgraad van meer dan 21%.
- na plaatsing rust bovenkader volledig op het onderliggend asfalt en vertoont een zichtbare diameter van 1000mm.
- Een correcte steun van bovenkader op het asfalt wordt gecontroleerd via de 2 voorziene openingen in bovenkader.
- Het "veiligheidscharnier" verankert deksel op 90° . Sluiting van deksel vereist een tilbeweging van het deksel in deze positie van 90° om deksel te sluiten
- Opening in deksel om deze vast te hechten aan openingsgereedschap voor opening.
- Kamer voor plaatsing van haak of houweel voor eenvoudige opening

REFERENTIE	ARTIKEL N°	SNELCODE COPRO	KG	VERPAKKING
Atlass 700 C	217505	0452/0261	218	-
Atlass 700 C RWA-EP	217500	0452/0261	218	-
Atlass 700 C DWA-EU	217501	0452/0261	218	-

Afmetingen in mm - Gewicht, afmetingen, foto's en tekeningen niet contractueel - Niet gecontroleerde verspreiding.

Verantwoordelijke uitgever: FONDATEL-LECOMTE nv • Tel 0032.(0)64 23 63 23 • e-mail: seneffe@fondatel.com

Verkoop - Logistiek: Rue Georges Stephenson 25 | Zoning industrieel Seneffe C | B-7180 Seneffe • Productie - Maatschappelijke zetel: Parc Industriel | Rue Reppe 3 | B-5300 Seilles-Andenne

ATLASS 700C

Rijwegdeksel D400

PTV880-1
kaderdikte
7mm

BENOR



<https://fondatel.com/index.php/milieubeleid-2/?lang=nl>
<https://qr.co2logic.com/52518ea7746fcbcc911c6b2a8873e80>

MATERIAAL

Nodulair gietijzer GJS 500-7 volgens EN1563.

PLAATS VAN INBOUW

Groupe 4, Classe D400 →voir EN124-1.

Particulièrement destiné aux voies de circulations des routes (y compris les rues piétonnes), accotements stabilisés et aires de stationnement pour tous types de véhicules routiers.



BENOR



De technische gecertificeerde fiches kunnen gedownload worden via de website van COPRO. <https://extranet.copro.eu/nl>

MILIEU

0 kg CO₂/product par compensation (*)

(*) Fondatel heeft, als gevolg en op basis van haar intern CO₂ uitstootbalans, een actieplan opgemaakt met als doel de CO₂ uitstoot tegen 2025 te verminderen met 20%, en dit volgens de Europese richtlijnen.

Fondatel heeft zich geëngageerd om te investeren in gecertificeerde klimaatprojecten, om de CO₂ uitstoot die momenteel nog niet vermeden kunnen worden te compenseren, die ervoor zorgen om de globale CO₂ uitstoot te verminderen en bijkomend gealigneerde winsten te bekomen zoals omschreven in de Algemene Doeleinden van Duurzame Ontwikkeling van de Verenigde Naties.

De compensatie bedraagt 453,44 kg CO₂/product

CERTIFICATIE DOOR DERDE PARTIJ

BENOR PTV880-1 (kaderdikte 7mm) door COPRO

OPTIE

- Markering/Logo op aanvraag

VARIANTES

- Couvercle non ventilé
- Cadre rond: ATLASS 700 R

OPTIE

Ergonomische sleutel
artikel n° 200 200



VARIANTE

