



# LONGERON



## DESCRIPTION

Longeron

## AVANTAGES DU PRODUIT

- Longeron pour des caniveaux coulés sur chantier.
- Compatible avec grilles gamme RFG

## MATIÈRE

Fonte ductile GJS 500-7 selon EN1563.

## REVÊTEMENT

- Peinture hydrosoluble noire non toxique et non polluante
- Ou sans revêtement

## ENVIRONNEMENT

### 0 kg CO<sub>2</sub>/ensemble par compensation (\*)

(\*) Sur base de son bilan carbone, Fondatel a mis en plan un plan d'actions visant à diminuer de 20% ses émissions CO<sub>2</sub> d'ici 2025 suivant les directives européennes.

Pour contrebalancer les émissions qui ne peuvent pas encore être évitées, Fondatel s'est engagée à soutenir des projets climatiques certifiés, permettant de réduire les émissions carbone globales et présentant des co-bénéfices alignés sur les Objectifs de Développement Durable des Nations Unies.

La compensation est de:

-9,95kg CO<sub>2</sub>/ensemble avec revêtement

-9,55kg CO<sub>2</sub>/ensemble sans revêtement

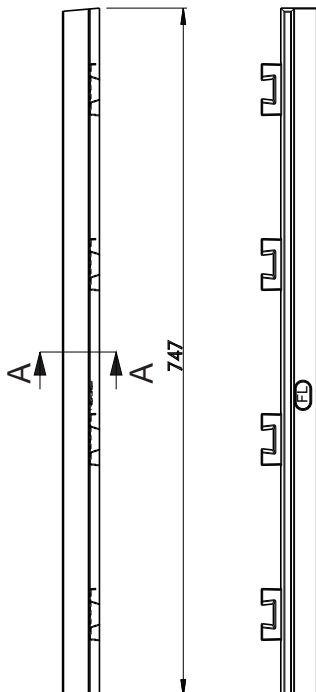
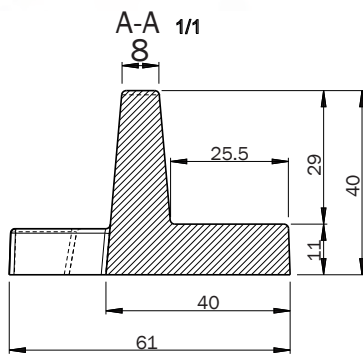

<https://fondatel.com/index.php/politique-environnementale/>

RÉFÉRENCE	NR. D'ARTICLE	KG	COLIS
Longeron	846750	4	

Dimensions en mm - Poids, mesures, photos et schémas non contractuels - Diffusion non contrôlée.

éditeur responsable: FONDATEL-LECOMTE sa • Tél. 0032 (0)64 23 63 21 • e-mail: seneffe@fondatel.com

Commercial-Logistique: Rue Georges Stephenson 25 | Zoning industriel Seneffe C | B-7180 Seneffe • Production-siège: Parc Industriel | Rue Reppe 3 | B-5300 Seilles-Andenne

